



12.41010.0103-ADITYA HENDRAWAN-JURNAL.pdf

Date: 2018-01-10 08:50 UTC

* All sources 52 | Internet sources 6 | Own documents 3 | Organization archive 43

- [0]  jurnal.stikom.edu/index.php/jsika/article/viewFile/1491/906
3.1% 11 matches

- [1]  "12410110006-2017-JURNAL-INA 2.pdf" dated 2017-07-14
2.3% 10 matches

- [2]  docplayer.info/57961975-Bab-iv-deskripsi-pekerjaan.html
1.5% 7 matches

- [3]  "jurnal - 12410100056.doc" dated 2017-09-19
1.6% 9 matches

- [4]  "jurnal - Rr Aisyah Nur P - 12410100154 en.docx" dated 2017-03-08
1.5% 10 matches

- [5]  "Putra_Vinsa_Rancang_Bangun_Aplikas...ot; dated 2017-08-07
1.5% 8 matches

- [6]  "rev.1.docx" dated 2017-08-07
1.2% 9 matches

- [7]  "jurnal anas.docx" dated 2017-08-11
1.3% 8 matches

- [8]  "Paper_JSII-Yani.pdf" dated 2017-08-11
1.4% 8 matches

- [9]  "Jurnal - 13410100069.pdf" dated 2018-01-05
1.3% 8 matches

- [10]  jurnal.stikom.edu/index.php/jsika/article/download/1272/800
1.3% 9 matches

- [11]  "JURNAL 3 (1).docx" dated 2017-07-24
1.2% 7 matches

- [12]  "Jurnal(2).docx" dated 2018-01-09
1.1% 8 matches

- [13]  "Jurnal Afnan 10410100268.pdf" dated 2017-07-05
1.2% 6 matches

- [14]  "Jurnal TA-13410110030-Rizki Syukurilawati.docx" dated 2017-07-14
1.2% 7 matches

- [15]  "jurnal diah (1).docx" dated 2018-01-10
1.0% 6 matches

- [16]  "jurnal fix(13410100066).docx" dated 2017-07-20
1.0% 7 matches

- [17]  "Jurnal TA - 13410100167 (Muhammad ...ot; dated 2017-07-13
1.1% 7 matches

- [18]  "12410110004-2017-MAKALAH-IN.doc" dated 2017-07-13
1.1% 5 matches

- [19]  "[SIMOM] 12410100008 JURNAL - IND Revisi.pdf" dated 2017-07-12
0.9% 6 matches

























































- [20]  "08410100302-2017-MAKALAH-IN.doc" dated 2017-02-23
0.9% 6 matches

- [21]  "Jurnal-10410100016.pdf" dated 2017-02-09
0.9% 6 matches

- [22]  "Jurnal Wendy 11410100207(1).docx" dated 2017-09-04
0.9% 5 matches

- [23]  "Jurnal Raymond 13410100083.pdf" dated 2017-08-14
0.8% 6 matches

- [24]  "12410100014-2017-MAKALAH IN.pdf" dated 2017-07-12
0.9% 5 matches

-
- ✓ [25]  "Jurnal V1.3.docx" dated 2017-06-13
 5 matches
-
- ✓ [26]  jurnal.stikom.edu/index.php/jsika/article/download/1232/785
 5 matches
-
- ✓ [27]  "jurnal-dhani setiyo susanto-13410100065.docx" dated 2017-08-24
 5 matches
-
- ✓ [28]  "JURNAL RANCANG BANGUN APLIKASI PRO...ot; dated 2017-08-04
 5 matches
-
- ✓ [29]  https://vdocuments.site/e-book-produk-perbankan-syariah-wirosa-lpfe-usakti-2011.html
 3 matches
-
- ✓ [30]  "10410100094-2017-MAKALAH-IN.docx" dated 2017-07-17
 4 matches
-
- ✓ [31]  "13410100234-2017-Winned-JURNAL-fix3.docx" dated 2018-01-10
 5 matches
 2 documents with identical matches
-
- ✓ [34]  "12410100014-2017-MAKALAH IN V.05.pdf" dated 2017-07-13
 4 matches
-
- ✓ [35]  "jurnal baru.doc" dated 2018-01-10
 4 matches
-
- ✓ [36]  "12410100016-2017-MAKALAH.doc" dated 2017-08-14
 4 matches
-
- ✓ [37]  "13410100064-jurnal.pdf" dated 2017-07-19
 4 matches
-
- ✓ [38]  "13410100062-jurnal-complete.docx" dated 2017-07-17
 4 matches
-
- ✓ [39]  "Jurnal Caroline Patricia - 13410100143 (A).docx" dated 2018-01-08
 4 matches
 1 documents with identical matches
-
- ✓ [41]  "jsika jurnal 14410100137 revisi.docx" dated 2018-01-09
 4 matches
 3 documents with identical matches
-
- ✓ [45]  "Aprillia Ulfa Nizar-13410100117.docx" dated 2017-07-12
 3 matches
-
- ✓ [46]  "3) 10410100115-2017-MAKALAH-IN R5.doc" dated 2017-03-10
 4 matches
-
- ✓ [47]  "jurnal revisi pluss.docx" dated 2017-12-11
 3 matches
 1 documents with identical matches
-
- ✓ [49]  "Fariz Andi Akbar Jurnal Laporan TA-.doc" dated 2017-07-15
 3 matches
-
- ✓ [50]  "Jurnal-Rachmat Ditta Setiawan-10410100152.docx" dated 2017-07-12
 3 matches
-
- ✓ [51]  "Jurnal-Agit Anggriawan-13410100050.pdf" dated 2017-07-11
 3 matches
-
- ✓ [52]  "JSIKA 14410100183.dotx.docx" dated 2018-01-10
 3 matches
 1 documents with identical matches
-
- ✓ [54]  "Jurnal_11410100052.pdf" dated 2017-08-10
 3 matches
-
- ✓ [55]  "Fahmi jurnal.pdf" dated 2017-08-29
 3 matches
 8 documents with identical matches
-
- ✓ [64]  "12410100040 - TA" dated 2017-10-16
 2 matches
-
- ✓ [65]  "jurnal - 13410100063 (2).docx" dated 2018-01-10
 2 matches

⊕ 11 documents with identical matches

📄 "Jurnal-DETEKSI FITUR GAWANG PADA R...ot; dated 2018-01-05

✓ [77] 0.2% 1 matches

⊕ 20 documents with identical matches

✓ [98] 🌐 jualbukuonlinesriwedari.blogspot.com/2016/03/buku-rekayasa-perangkat-lunak_11.html

0.2% 1 matches

8 pages, 2915 words

PlagLevel: selected / overall

27 matches from 99 sources, of which 8 are online sources.

Settings

Data policy: Compare with web sources, Check against my documents, Check against my documents in the organization repository, Check against organization repository, Check against the Plagiarism Prevention Pool

Sensitivity: Medium

Bibliography: Bibliography excluded

Citation detection: Reduce PlagLevel

Whitelist: --

RANCANG BANGUN APLIKASI KOPERASI SIMPAN PINJAM PADA KOPERASI BMT AMAL DD

Aditya Hendrawan¹⁾ Ayuningtyas²⁾ Achmad Arrosyidi

Fakultas Teknik Informatika

Program Studi S1 Sistem Informasi

Institut Bisnis dan Informatika Stikom Surabaya

Jl. Raya Kedung Baruk 98 Surabaya, 60298

Email : 1) adityahendrawan1031@gmail.com, 2) tyas@stikom.edu, 3) achmad@stikom.edu

Abstract: BMT Amal DD cooperative as a *syari'ah financial* cooperative working a credit unit activity.

The process of writing and transaction of the members still uses manual way that is by writing transaction of the members in a big book transaction. This causes many problems, such as the difficulty in finding the transaction of the members because the cooperation clerk has to find the transaction data one by one in every transaction book. Besides that, the calculation process of the monthly instalment and the division of profit can cause new problems.

Based on the existing problem, it is needed saving and loan cooperative application which can help solve the problems in BMT Amal DD cooperative. The saving and loan cooperative application will assist the cooperative clerk in finding the data of members transaction, calculating montly instalment, calculating the division of the profit as well as helping to make financial report.

The application of saving and loan cooperative can manage the transaction data in BMT Amal DD cooperative resulting information in the form of members saving transaction, cost transaction report, instalment payment report, operational cost transaction report, profit division report, general journal report, general ledger, balance report, and lost and profit report.

Keywords: Application, Cooperative, Saving and Loan Cooperative, BMT

Koperasi jasa keuangan *syari'ah* BMT Amal DD yang berada di Desa Padusan Pacet Kecamatan Mojokerto adalah koperasi yang kegiatan usahanya bergerak dibidang pembiayaan, investasi, dan simpanan sesuai dengan pola bagi hasil (*Syari'ah*). Koperasi *syari'ah* berdiri untuk meningkatkan kesejahteraan anggota pada khususnya dan masyarakat pada umumnya serta turut membangun tatanan perekonomian yang berkeadilan sesuai dengan prinsip-prinsip (Ifham, 2010).

Koperasi simpan pinjam BMT Amal DD memiliki berbagai macam kegiatan yaitu melayani proses simpanan, pembiayaan, dan pengambilan tabungan. Di dalam proses transaksi simpanan koperasi BMT Amal DD melayani kegiatan simpanan tabungan data anggota meliputi simpanan pokok, simpanan wajib, simpanan sukarela. Bagian pembiayaan adalah proses pinjaman yang dilakukan oleh anggota koperasi. Pada bagian pembiayaan melayani mulai dari kegiatan pinjaman yang dilakukan oleh anggota koperasi, sampai kegiatan pembayaran angsuran. Produk pembiayaan yang ada pada koperasi BMT Amal DD yaitu pembiayaan murabahah (pembiayaan dengan prinsip jual beli), pembiayaan mudharabah (pembiayaan yang dilakukan untuk membiayai kebutuhan dana suatu proyek/usaha), dan pembiayaan qardhul hasan (pinjaman dana yang hanya mengembalikan pokok pinjaman dalam jangka waktu tertentu). Pada bagian pengambilan tabungan melayani kegiatan pengambilan atau penarikan tabungan anggota koperasi.

Pada saat ini koperasi BMT Amal DD masih mengalami beberapa masalah atau kendala dalam melakukan proses bisnisnya. Permasalahan yang terdapat pada koperasi BMT Amal DD diantaranya yaitu melakukan proses pencarian data transaksi anggota yang membutuhkan waktu sekitar sepuluh sampai lima belas

menit. Hal ini dikarenakan petugas harus mencari satu persatu data transaksi pada setiap buku transaksi. Disamping itu proses pencatatan data transaksi anggota, perhitungan jumlah angsuran per-bulan, dan perhitungan pembagian sisa hasil usaha (SHU) masih dilakukan secara manual. Berdasarkan permasalahan yang ada, maka dapat menyebabkan beberapa permasalahan baru yaitu berkurangnya pendapatan yang didapat oleh koperasi BMT Amal DD. Kurangnya pendapatan disebabkan karena berkurangnya jumlah anggota yang disebabkan karena tidak maksimalnya pelayanan koperasi BMT Amal DD. Tentunya hal ini dapat menyebabkan risiko yang dapat mengancam kelangsungan proses bisnis koperasi BMT Amal DD. SOP yang digunakan oleh koperasi BMT Amal DD menjelaskan tentang transaksi simpanan data anggota yaitu petugas koperasi diwajibkan untuk mencari data terakhir simpanan anggota didalam buku besar transaksi simpanan dan menyesuaikan dengan data terakhir simpanan anggota yang ada pada buku tabungan anggota. Pada akhirnya akan menyebabkan pencarian data transaksi anggota yang cukup lama.

Berdasarkan permasalahan yang terjadi, maka koperasi BMT Amal DD membutuhkan aplikasi koperasi simpan pinjam yang terotomatisasi dan terintegrasi. **Aplikasi koperasi simpan pinjam ini berbasis desktop dengan menggunakan bahasa pemrograman Visual Basic.net.** Aplikasi koperasi simpan pinjam ini dibangun berdasarkan dengan Standard Operational Procedure (SOP) yang digunakan oleh koperasi BMT Amal DD, sehingga sesuai dengan tujuan bisnis koperasi. **Dengan adanya aplikasi koperasi simpan pinjam ini diharapkan mampu untuk menyelesaikan permasalahan yang ada dan mampu mengurangi serta menghindari kesulitan atau masalah yang sering terjadi.**

METODE

Kerangka tahapan penelitian yang digunakan untuk merancang bangun aplikasi koperasi simpan pinjam pada koperasi BMT Amal DD sesuai System Development Life Cycle (SDLC) yang digunakan. Tahapan tersebut dapat dilihat pada gambar 1.

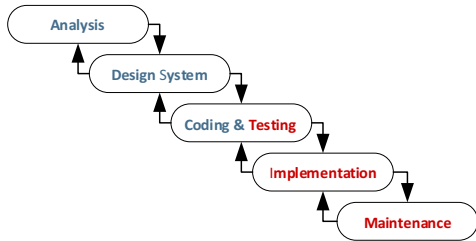

Gambar 1. System Development Life Cycle dengan model Waterfall (Pressman, 2012)

ANALISIS SISTEM

Analisis sistem merupakan tahapan dalam membuat rancangan sistem berdasarkan hasil wawancara atau observasi. Tahap ini bertujuan untuk mengidentifikasi dan mengevaluasi permasalahan yang ada pada koperasi BMT Amal DD sehingga dapat memberikan usulan perbaikan sesuai dengan yang diharapkan.

Pembiayaan Murabahah

Pembiayaan Murabahah adalah pembiayaan dengan sistem jual beli di mana BMT sebagai penjual, mitra sebagai pembeli. Penetapan harga jual kepada mitra adalah harga beli barang ditambah keuntungan BMT. Besarnya keuntungan ditentukan oleh kebijakan intern BMT. Setoran pembiayaan terdiri dari setoran pokok dan setoran margin keuntungan. Perhitungan pembiayaan murabahah dapat dilihat pada gambar 2.

<p>HB : Harga beli barang HJ : Harga jual yang disepakati JW : Jangka Waktu Pembiayaan</p> <p>Margin untuk BMT : $HJ - H B$ (8.1) Angsuran Per-Bulan : $HJ / J W$ (8.2)</p>
--

Gambar 2. Perhitungan Pembiayaan Murabahah (Ismail, 2016)

Pembiayaan Mudharabah

Pembiayaan Mudharabah adalah suatu perjanjian usaha antara pemilik modal dengan pengusaha, dimana pihak pemilik modal menyediakan seluruh dana yang diperlukan (100%) dan pihak pengusaha melakukan pengelolaan atas usaha. Hasil usaha bersama ini dibagi dengan kesepakatan pada waktu penandatanganan perjanjian pembiayaan yang dituangkan dalam bentuk nisbah bagi hasil.

Perhitungan pembiayaan mudharabah dapat dilihat pada gambar 3.

<p>JP : Jumlah Pembiayaan M : Margin BMT JW : Jangka Waktu (Per-Bulan)</p> <p>Angsuran Pokok : JP / JW (8.3) Angsuran Margin : $JP \times M / 12$ (8.4) Angsuran Per-Bulan : $\text{Angsuran Pokok} + \text{Angsuran Margin}$ (8.5)</p>
--

Gambar 3. Perhitungan Pembiayaan Mudharabah (Ismail, 2016)

Pembiayaan Qardhul Hasan

Penyediaan dana oleh BMT kepada mitra dengan ketentuan bahwa mitra wajib mengembalikan dana yang diterimanya pada waktu yang telah disepakati dan tanpa mengharap imbalan atau tambahan.

Perhitungan pembiayaan Qardhul Hasan dapat dilihat pada gambar 4.

<p>JP : Jumlah Pembiayaan JW : Jangka Waktu (Per-Bulan)</p> <p>Angsuran Per-Bulan : JP / JW (8.6)</p>

Gambar 4. Perhitungan Pembiayaan Qardhul Hasan (Ismail, 2016)

Desain Sistem

Desain sistem dimulai dari meliputi IPO diagram, context diagram, dan data flow diagram. IPO diagram menggambarkan tentang input, proses, output yang digunakan dalam perancangan aplikasi. IPO diagram dapat dilihat pada gambar 5.

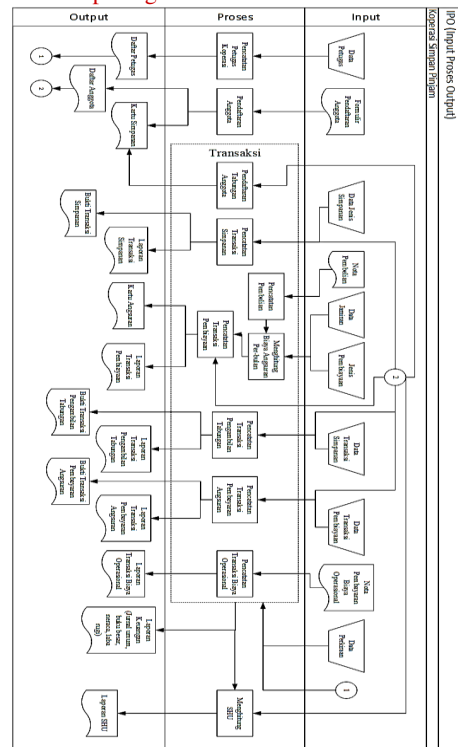

Gambar 5. IPO Diagram

Proses – proses yang terdapat pada IPO Diagram terdiri dari :

1. Pencatatan data petugas
2. Pendaftaran anggota
3. Pendaftaran tabungan anggota
4. Pencatatan transaksi simpanan
5. Pencatatan transaksi pembelian
6. Menghitung biaya angsuran per-bulan
7. Pencatatan transaksi pembiayaan
8. Pencatatan transaksi pengambilan tabungan
9. Pencatatan transaksi angsuran per-bulan
10. Pencatatan transaksi biaya operasional
11. Menghitung sisa hasil usaha

Context Diagram

Pada context diagram aplikasi koperasi simpan pinjam pada koperasi BMT Amal DD ini terdiri dari empat external entity yaitu staff administrasi, kasir, manajer, dan anggota koperasi. Entitas-entitas tersebut memberikan data masukan yang akan diolah oleh sistem dan menerima keluaran sebagai hasil dari proses yang terjadi. Context diagram tersebut dapat dilihat pada gambar 6.

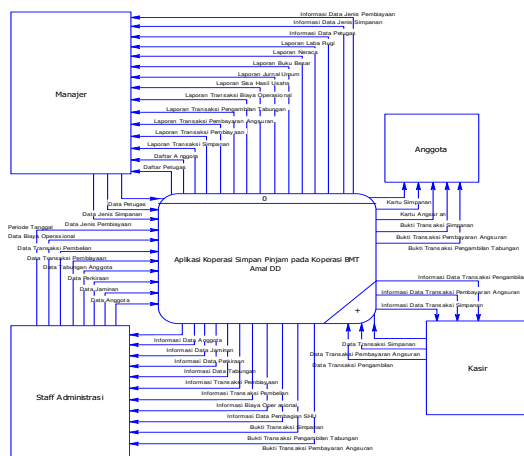

Gambar 6. Context Diagram

Data flow diagram level 0

Data flow diagram level 0 pada aplikasi koperasi simpan pinjam pada koperasi BMT Amal DD memiliki empat proses utama yaitu mengelola data master, melakukan transaksi, menghitung sisa hasil usaha, dan membuat laporan. Data flow diagram level 0 tersebut dapat dilihat pada gambar 7.

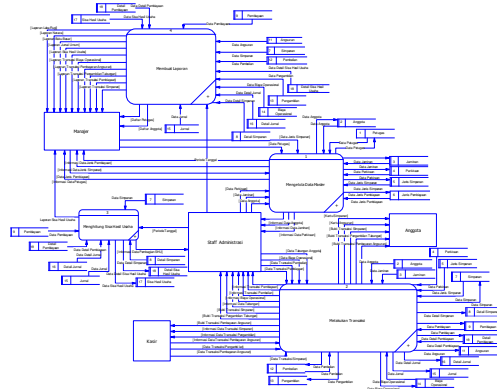

Gambar 7. Data Flow Diagram Level 0

Struktur tabel yang dipakai dalam merancang bangun aplikasi koperasi simpan pinjam pada Koperasi BMT Amal DD terdiri dari delapan belas tabel. Delapan belas tabel tersebut yaitu tabel petugas, anggota, jaminan, perkiraan, jenis simpanan, jenis pembiayaan, simpanan, detail simpanan, pembelian, pembiayaan, detail pembiayaan, angsuran, pengambilan, biaya operasional, jurnal, detail jurnal, sisa hasil usaha, detail sisa hasil usaha, dan detail jaminan.

HASIL DAN PEMBAHASAN

Hasil dan pembahasan menjelaskan tentang cara kerja penggunaan aplikasi yang digunakan oleh tiga pengguna yaitu manajer, staff administrasi, dan kasir. Masing – masing pengguna memiliki hak akses yang berbeda. Bagian kasir hanya dapat melakukan transaksi simpanan, transaksi pembayaran angsuran, dan transaksi pengambilan tabungan. Bagian manajer hanya dapat mengelola data master petugas, master jenis simpanan, master jenis pembiayaan, approval transaksi pembelian, dan approval transaksi pembiayaan.

Bagian staff administrasi dapat mengelola master anggota, master jaminan, master perkiraan, pendaftaran tabungan anggota, transaksi pembelian, transaksi pembiayaan murabahah, transaksi pembiayaan mudharabah, transaksi pembiayaan qardhul hasan, transaksi biaya operasional, menghitung sisa hasil usaha, daftar petugas, laporan daftar anggota, laporan transaksi simpanan, laporan transaksi pembelian, laporan transaksi pembiayaan, laporan transaksi pembayaran angsuran, laporan transaksi pengambilan, laporan transaksi biaya operasional, laporan jurnal umum, laporan buku besar, laporan neraca, dan laporan laba rugi.

Form Petugas

Form petugas digunakan untuk mencatat data petugas yang ada pada koperasi BMT Amal DD.

Gambar 8. Form Petugas

Form Anggota

Form anggota digunakan untuk mencatat data anggota yang ada pada Koperasi BMT Amal DD.

Gambar 9. Form Anggota

Form Jaminan

Form jaminan digunakan untuk mencatat data jenis jaminan dan sebagai parameter batas maksimal realisasi pembiayaan.

Gambar 10. Form Jaminan

Form Perkiraan

Form perkiraan digunakan untuk mencatat data perkiraan yang ada pada koperasi BMT Amal DD

Gambar 11. Form Perkiraan

Form Jenis Simpanan

Form jenis simpanan digunakan untuk mencatat data jenis simpanan yang ada pada koperasi BMT Amal DD.

Kode Jenis	Nama Simpanan	Biaya Simpanan
JSP001	Simpanan Pokok	100.000,00
JSP002	Simpanan Pokok Non Regular	50.000,00

Gambar 12. Form Jenis Simpanan

Form Jenis Pembiayaan

Form jenis pembiayaan digunakan untuk mencatat data jenis pembiayaan dan sebagai parameter batas maksimal jangka waktu pembiayaan.

Gambar 13. Form Jenis Pembiayaan

Form Pendaftaran Tabungan

Form pendaftaran tabungan digunakan untuk mencatat data tabungan baru anggota koperasi.

Gambar 14. Form Pendaftaran Tabungan

Form Transaksi Simpanan

Form transaksi simpanan digunakan untuk mencatat data transaksi simpanan yang dilakukan oleh anggota koperasi.

Form Simpanan

Data Transaksi
 Nomor Transaksi: NTS170930001
 Nomor Jurnal: JRN170930001
 Tanggal Transaksi: Sabtu, 30 September 2017

Data Anggota
 Kode Anggota: AG1710928001
 Nomor Identitas: 1234567891234567 (KTP/SDM)
 Nama Lengkap: Azara Karina
 Alamat: Jl. Trosobo Utama IV Blok D-30 RT.22 RW.05
 Telepon: 082245048393

Data Simpanan
 Data Jenis Simpanan: Kode Jenis Simpanan: JSW001
 Nama Jenis Simpanan: Simpanan Wajib
 Nama Simpanan: Simpanan Wajib
 Baya Simpanan: Rp. 50,000,000 Per-Posting
 Nomor Rekening: SWB.001.17109.001
 Total Saldo: Rp. 50,000,000
 Keterangan: 1 - Setoran
 Setoran Wajib Bulan: Oktober 2017
 Jumlah Simpanan: Rp. 50,000,000

Gambar 15. Form Transaksi Simpanan

Form Transaksi Pembelian

Form Transaksi pembelian digunakan untuk mencatat data transaksi pembelian yang dilakukan oleh anggota koperasi pada saat melakukan transaksi pembiayaan murabahah.

Form Pembelian

Data Anggota
 Kode Anggota: AG1180108002
 Nomor Identitas: 7894561231031234 (KTP/SDM)
 Nama Lengkap: Piusdi Saryo
 Alamat: Jl. Warena Trosobo No. 5
 Telepon: 085722341234
 Tanggal Registrasi: 08/01/2018 03:01:24

Data Transaksi
 Kode Transaksi: MRS01018018004
 Nomor Transaksi: NTR010180004
 Tanggal Transaksi: Sabtu, 08 Januari 2018

Data Pembelian
 Nama Barang: Laptop ASUS ROG GL551
 Harga Barang: Rp. 12,500,000.00
 Harga Jual: Rp. 13,000,000.00
 Total Harga: Rp. 500,000.00
 Jumlah Waktu: 12 Bulan

Gambar 16. Form Transaksi Pembelian

Form Transaksi Pembiayaan

Form transaksi pembiayaan pada aplikasi Koperasi Simpan Pinjam pada Koperasi BMT Amal DD terbagi menjadi tiga bagian, yaitu form pembiayaan murabahah, form pembiayaan mudharabah, dan form pembiayaan qardhul hasan.

1. Form Transaksi Pembiayaan Murabahah

Form transaksi pembiayaan murabahah digunakan untuk mencatat data transaksi pembiayaan murabahah yang dilakukan anggota koperasi.

Form Pembiayaan Murabahah

Data Transaksi
 Nomor Transaksi: MRS01018018004
 Nomor Jurnal: JRN010180004
 Tanggal Transaksi: Sabtu, 08 Januari 2018

Data Anggota
 Kode Anggota: AG1710928001
 Nomor Identitas: 1234567891234567 (KTP/SDM)
 Nama Lengkap: Azara Karina
 Alamat: Jl. Trosobo Utama IV Blok D-30 RT.22 RW.05
 Telepon: 082245048393

Data Pembiayaan
 Kode Pembiayaan: MRS01018018004
 Nama Pembiayaan: Pembiayaan Murabahah
 Harga Barang: Rp. 12,500,000.00
 Harga Jual: Rp. 13,000,000.00
 Total Harga: Rp. 500,000.00
 Jumlah Waktu: 12 Bulan

Gambar 17. Form Transaksi Pembiayaan Murabahah

2. Form Transaksi Pembiayaan Mudharabah

Form transaksi pembiayaan mudharabah digunakan untuk mencatat data transaksi pembiayaan mudharabah yang dilakukan anggota koperasi.

Form Pembiayaan Mudharabah

Data Transaksi
 Nomor Transaksi: MRS01018018004
 Nomor Jurnal: JRN010180004
 Tanggal Transaksi: Sabtu, 08 Januari 2018

Data Anggota
 Kode Anggota: AG1710928001
 Nomor Identitas: 1234567891234567 (KTP/SDM)
 Nama Lengkap: Azara Karina
 Alamat: Jl. Trosobo Utama IV Blok D-30 RT.22 RW.05
 Telepon: 082245048393

Data Pembiayaan
 Kode Pembiayaan: MRS01018018004
 Nama Pembiayaan: Pembiayaan Mudharabah
 Harga Barang: Rp. 12,500,000.00
 Harga Jual: Rp. 13,000,000.00
 Total Harga: Rp. 500,000.00
 Jumlah Waktu: 12 Bulan

Gambar 18. Form Transaksi Pembiayaan Mudharabah

3. Form Transaksi Pembiayaan Qardhul Hasan

Form transaksi pembiayaan qardhul hasan digunakan untuk mencatat data transaksi pembiayaan qardhul hasan yang dilakukan anggota koperasi.

Form Pembiayaan Murabahah

Data Transaksi
 Nomor Transaksi: MRS01018018004
 Nomor Jurnal: JRN010180004
 Tanggal Transaksi: Sabtu, 08 Januari 2018

Data Anggota
 Kode Anggota: AG1710928001
 Nomor Identitas: 1234567891234567 (KTP/SDM)
 Nama Lengkap: Azara Karina
 Alamat: Jl. Trosobo Utama IV Blok D-30 RT.22 RW.05
 Telepon: 082245048393

Data Pembiayaan
 Kode Pembiayaan: MRS01018018004
 Nama Pembiayaan: Pembiayaan Murabahah
 Harga Barang: Rp. 12,500,000.00
 Harga Jual: Rp. 13,000,000.00
 Total Harga: Rp. 500,000.00
 Jumlah Waktu: 12 Bulan

Gambar 19. Form Transaksi Pembiayaan Qardhul Hasan

Form Transaksi Pengambilan

Form transaksi pengambilan digunakan untuk mencatat data pengambilan tabungan.

Form Pengambilan

Data Transaksi
 Nomor Transaksi: NTP171107001
 Nomor Jurnal: JRN171107015
 Tanggal Transaksi: Selasa, 07 November 2017

Data Anggota
 Kode Anggota: AG1711011002
 Nomor Identitas: 9789874424204204 (KTP/SDM)
 Nama Lengkap: Ayuningtyas
 Alamat: Jl. Pafusan
 Telepon: 0811236428255

Data Simpanan
 Data Jenis Simpanan: Kode Jenis Simpanan: JSK001
 Nama Jenis Simpanan: Simpanan Sukarela
 Nama Simpanan: Simpanan Sukarela
 Data Simpanan Anggota :
 Nomor Rekening: SKR.001.1710.003
 Saldo Simpanan: Rp. 150,000,000
 Keterangan: 2 - Penarikan
 Jumlah Pengambilan: Rp. 50,000,000
 Saldo: Rp. 100,000,000

Gambar 20. Form Transaksi Pengambilan Tabungan

Form Transaksi Pembayaran Angsuran

Form transaksi pembayaran angsuran digunakan untuk mencatat data transaksi angsuran pembiayaan.

Form Pembayaran Angsuran

Data Transaksi
 Nomor Transaksi: APR171107001
 Nomor Jurnal: JRN171107015
 Tanggal Transaksi: Selasa, 07 November 2017

Data Anggota
 Kode Anggota: AG1711011002
 Nomor Identitas: 9789874424204204 (KTP/SDM)
 Nama Lengkap: Ayuningtyas
 Alamat: Jl. Pafusan
 Telepon: 0811236428255

Data Angsuran
 Keterangan: Angsuran Ke-1
 Jumlah Angsuran: Rp. 1,000,000.00
 Jumlah Angsuran: Rp. 0
 Denda: Rp. 0.00
 Nama Pembayaran: Pembayaran Murabahah
 Angsuran Pokok: Rp. 1,000,000.00
 Angsuran Margin: Rp. 100,000.00
 Total Angsuran: Rp. 1,100,000.00

Gambar 21. Form Transaksi Pembayaran Angsuran

Form Transaksi Biaya Operasional

Form transaksi biaya operasional digunakan untuk mencatat data transaksi biaya operasional koperasi BMT Amal DD.

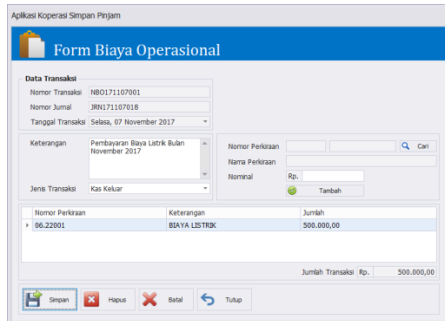

Gambar 22. Form Transaksi Biaya Operasional

Form Pembagian Sisa Hasil Usaha

Form pembagian sisa hasil usaha digunakan untuk mencatat dan menghitung pembagian sisa hasil usaha yang ada pada Koperasi BMT Amal DD.

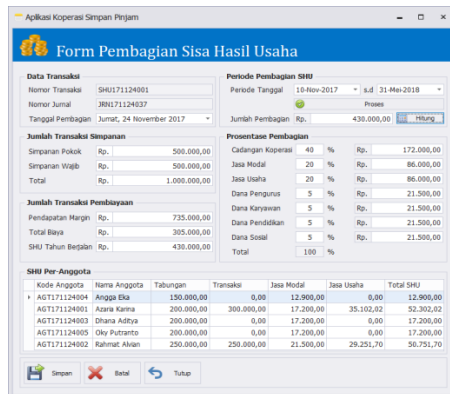

Gambar 23. Form Pembagian Sisa Hasil Usaha

Form Laporan

Form laporan pada aplikasi koperasi simpan pinjam pada Koperasi BMT Amal DD digunakan untuk membuat daftar petugas, daftar anggota, laporan transaksi simpanan, laporan transaksi pembiayaan, laporan transaksi pengambilan tabungan, laporan transaksi pembayaran angsuran, laporan transaksi biaya operasional, laporan sisa hasil usaha, laporan jurnal umum, laporan buku besar, laporan neraca, dan laporan laba rugi. Tampilan dari setiap laporan tersebut dapat dilihat pada gambar berikut.

Koperasi BMT Amal DD BADAN HUKUM : 691/BH/KWK 13/DX/1997 Padusan, Pacet - Mojokerto					
Daftar Petugas					
Kode Petugas	Nama Petugas	Jenis Kelamin	Jabatan	Telepon	Status Petugas
PTG001	Aditya	Laki-Laki	Staff Administrasi	082245048393	Aktif
PTG002	Ahmad Navis	Laki-Laki	Kasir	0822451457899	Aktif
PTG003	Hendrawan	Laki-Laki	Kasir	0878798745545	Aktif

Gambar 24. Daftar Petugas

Koperasi BMT Amal DD BADAN HUKUM : 691/BH/KWK 13/DX/1997 Padusan, Pacet - Mojokerto					
Daftar Anggota					
Kode Anggota	Nama Anggota	Alamat	Telepon	Status Anggota	
AGT171004001	Azaria Karina	Jl. Trosobo Utama IV	082245048797	Aktif	
AGT171007001	Hully Amtsala	Jl. Wisma Trosobo	0811234567891	Aktif	
AGT171011001	Afrizal Ardiansyah	Jl. Ngelom Sepanjang No. 8	0878456123456	Aktif	
AGT171011002	Ayuningtyas	Jl. Padusan Pacet	0811236428255	Aktif	
AGT171104001	Aditya Hendrawan	Jl. Trosobo Taman Sidoarjo	082245048393	Aktif	

Gambar 25. Daftar Anggota

Koperasi BMT Amal DD BADAN HUKUM : 691/BH/KWK 13/DX/1997 Padusan, Pacet - Mojokerto					
Laporan Transaksi Simpanan Periode : 01 Oktober 2017 s.d 10 November 2017					
Simpanan Pokok					
No. Transaksi	Tanggal	No. Rekening	Nama Anggota	Sandi	Jumlah
NTS171004001	04-Okt-2017	SPK.001.1710.001	Azaria Karina	1 - Setoran	100.000,00
NTS171007001	07-Okt-2017	SPK.001.1710.002	Hully Amtsala	1 - Setoran	100.000,00
NTS171011001	11-Okt-2017	SPK.001.1710.003	Afrizal Ardiansyah	1 - Setoran	100.000,00
NTS171011005	11-Okt-2017	SPK.001.1710.004	Ayuningtyas	1 - Setoran	100.000,00
NTS171104001	04-Nov-2017	SPK.001.1711.001	Aditya Hendrawan	1 - Setoran	100.000,00
Sub Total					500.000,00

Gambar 26. Laporan Transaksi Simpanan

Koperasi BMT Amal DD BADAN HUKUM : 691/BH/KWK 13/DX/1997 Padusan, Pacet - Mojokerto					
Laporan Transaksi Pembiayaan Periode : 01 November 2017 s.d 30 November 2017					
Pembiayaan Mudharabah					
Kode Pembiayaan	Tanggal	Nama Anggota	Jangka Waktu	Margin	Realisasi
MD20171107001	07-Nov-2017	Azaria Karina	12 Bulan	10%	12.000.000,00
Jumlah Pembiayaan Mudharabah					12.000.000,00
Pembiayaan Murabahah					
Kode Pembiayaan	Tanggal	Nama Anggota	Jangka Waktu	Margin	Realisasi
MR20171107001	07-Nov-2017	Aditya Hendrawan	12 Bulan	10%	7.150.000,00
Jumlah Pembiayaan Murabahah					7.150.000,00

Gambar 27. Laporan Transaksi Pembiayaan

Koperasi BMT Amal DD BADAN HUKUM : 691/BH/KWK 13/DX/1997 Padusan, Pacet - Mojokerto					
Laporan Transaksi Pengambilan Tabungan Periode : 01 Oktober 2017 s.d 30 November 2017					
Simpanan Sukarela					
No. Transaksi	Tanggal	No. Rekening	Nama Anggota	Sandi	Jumlah
NTP171011001	11-Okt-2017	SKR.001.1710.003	Ayuningtyas	2 - Penarikan	200.000,00
NTP171107002	07-Nov-2017	SKR.001.1710.001	Hully Amtsala	2 - Penarikan	50.000,00
NTP171107001	07-Nov-2017	SKR.001.1710.003	Ayuningtyas	2 - Penarikan	50.000,00
Jumlah Penarikan Simpanan Sukarela					300.000,00
TOTAL					300.000,00

Gambar 28. Laporan Transaksi Pengambilan

Koperasi BMT Amal DD BADAN HUKUM : 691/BH/KWK 13/DX/1997 Padusan, Pacet - Mojokerto							
Laporan Transaksi Pembayaran Angsuran Periode : 01 Oktober 2017 s.d 30 November 2017							
Kode Pembiayaan	Tanggal	Jenis Pembiayaan	Nama Anggota	Jumlah	Keterlambatan	Denda	Total
MR2017107001	07-Okt-2017	Pembiayaan Murabahah	Hully Amtsala	1.200.000,00	0 Bulan	0,00	1.200.000,00
MR2017107001	07-Okt-2017	Pembiayaan Murabahah	Hully Amtsala	1.200.000,00	0 Bulan	0,00	1.200.000,00
MR20171107001	07-Nov-2017	Pembiayaan Mudharabah	Azaria Karina	1.100.000,00	0 Bulan	0,00	1.100.000,00
TOTAL				3.500.000,00	0,00	0,00	3.500.000,00

Gambar 29. Laporan Transaksi Pembayaran Angsuran

Koperasi BMT Amal DD
BADAN HUKUM : 691/BH/KWK 13/DX/1997
Padusan, Pacet - Mojokerto

Laporan Transaksi Biaya Operasional
Periode : 01 November 2017 s.d 30 November 2017

No. Transaksi	Tanggal	Keterangan	Jumlah
NB0171107001	07-Nov-2017	Pembayaran Biaya Transport	75.000,00
NB0171107002	07-Nov-2017	Bayar Biaya Telepon	350.000,00
NB0171107003	07-Nov-2017	Bayar Listrik	150.000,00
TOTAL			775.000,00

Gambar 30. Laporan Transaksi Biaya Operasional

Koperasi BMT Amal DD
BADAN HUKUM : 691/BH/KWK 13/DX/1997
Padusan, Pacet - Mojokerto

Laporan Sisa Hasil Usaha
Periode : 01 November 2017 s.d 30 November 2017

Kode SHU	SHU171124001					
Tgl Pembagian	24/11/2017 16:18:39					
Total SHU	Rp. 430.000,00					
Cadangan Koperasi	Jasa Modal	Jasa Usaha	Dana Pengurus	Dana Karyawan	Dana Pendidikan	Dana Sosial
40%	20%	20%	5%	5%	5%	5%
172.000,00	86.000,00	86.000,00	21.500,00	21.500,00	21.500,00	21.500,00

Gambar 31. Laporan Sisa Hasil Usaha

Koperasi BMT Amal DD
BADAN HUKUM : 691/BH/KWK 13/DX/1997
Padusan, Pacet - Mojokerto

Laporan Jurnal Umum
Periode : 05 Oktober 2017 s.d 07 Oktober 2017

Tanggal	No. Perkiraan	Nama Perkiraan	Debet	Kredit
07-Okt-2017	01.11001	KAS	100.000,00	0,00
07-Okt-2017	03.11001	SIMPANAN POKOK	0,00	100.000,00
07-Okt-2017	01.11001	KAS	50.000,00	0,00
07-Okt-2017	03.11002	SIMPANAN WAJIB	0,00	50.000,00
07-Okt-2017	01.11001	KAS	200.000,00	0,00
07-Okt-2017	02.12001	SIMPANAN MUJHARABAH	0,00	200.000,00
07-Okt-2017	01.11004	PERSEDIAAN BARANG	12.000.000,00	0,00
07-Okt-2017	01.11001	KAS	0,00	12.000.000,00
07-Okt-2017	01.12001	PIUTANG MURABAHAH	14.400.000,00	0,00
07-Okt-2017	01.11004	PERSEDIAAN BARANG	0,00	13.200.000,00
07-Okt-2017	02.11001	MARGIN MURABAHAH DITANGGUKAN	0,00	1.200.000,00
TOTAL			26.750.000,00	26.750.000,00

Gambar 32. Laporan Jurnal Umum

Koperasi BMT Amal DD
BADAN HUKUM : 691/BH/KWK 13/DX/1997
Padusan, Pacet - Mojokerto

Laporan Buku Besar
Periode : 05 Oktober 2017 s.d 07 Oktober 2017

No. Perkiraan	01.11001		
Nama Perkiraan	KAS		
Tanggal	Keterangan	Debet	Kredit
07-Okt-2017	Simpanan Pokok a/n Hully Amtsala	100.000,00	0,00
07-Okt-2017	Simpanan Sukarela a/n Hully Amtsala	200.000,00	0,00
07-Okt-2017	Simpanan Wajib a/n Hully Amtsala	50.000,00	0,00
07-Okt-2017	Pembelian Barang : Laptop ASUS ROG GL553	0,00	12.000.000,00
Jumlah		350.000,00	12.000.000,00
Saldo Akhir		0,00	11.650.000,00

Gambar 33. Laporan Buku Besar

Koperasi BMT Amal DD
BADAN HUKUM : 691/BH/KWK 13/DX/1997
Padusan, Pacet - Mojokerto

Laporan Neraca
Periode : 01 November 2017 s.d 10 Mei 2018

AKTIVA			
AKTIVA			
01.11001	KAS	0,00	19.820.000,00
01.11004	PERSEDIAAN BARANG	0,00	1.500.000,00
01.12002	PEMBIAYAAN MUJHARABAH	9.000.000,00	0,00
JUMLAH AKTIVA		9.000.000,00	21.320.000,00
PEMBIAYAAN			
01.12001	PIUTANG MURABAHAH	15.250.000,00	0,00
JUMLAH PEMBIAYAAN		15.250.000,00	0,00
JUMLAH AKTIVA		24.250.000,00	21.320.000,00

Gambar 34. Laporan Neraca Saldo

Koperasi BMT Amal DD
BADAN HUKUM : 691/BH/KWK 13/DX/1997
Padusan, Pacet - Mojokerto

Laporan Laba Rugi
Periode : 11 Januari 2017 s.d 05 Mei 2018

PENDAPATAN		
PENDAPATAN		
04.11001	PENDAPATAN MARGIN MURABAHAH	250.000,00
04.11002	PENDAPATAN BASIL MUJHARABAH	300.000,00
04.11003	PENDAPATAN DENDA PEMBIAYAAN	185.000,00
JUMLAH PENDAPATAN		735.000,00
JUMLAH PENDAPATAN		735.000,00
BIAYA		
BEBAN OPERASIONAL		
06.22001	BIAYA LISTRIK	100.000,00
06.22003	BIAYA TELEPON	125.000,00
06.22004	BIAYA AIR	80.000,00
JUMLAH BEBAN OPERASIONAL		305.000,00
JUMLAH BIAYA		305.000,00
SHU TAHUN BERJALAN		430.000,00

Gambar 35. Laporan Laba Rugi

SIMPULAN

Berdasarkan proses pembuatan rancang bangun aplikasi koperasi simpan pinjam pada Koperasi BMT Amal DD, maka dapat ditarik beberapa kesimpulan sebagai berikut:

1. Aplikasi pencatatan simpan pinjam dapat mempermudah petugas koperasi BMT Amal DD dalam mengelola proses transaksi simpanan, transaksi pembelian, transaksi pembiayaan, transaksi pengambilan tabungan, transaksi pembayaran angsuran, dan transaksi biaya operasional yang ada pada Koperasi BMT Amal DD.
2. Aplikasi koperasi simpan pinjam dapat mempermudah petugas koperasi untuk mencari history data transaksi anggota.
3. Aplikasi koperasi simpan pinjam dapat membantu petugas koperasi dalam menghitung jumlah angsuran per-bulan dalam melayani kegiatan transaksi pembiayaan.
4. Aplikasi koperasi simpan pinjam dapat membantu petugas koperasi dalam menghitung pembagian sisa hasil usaha.
5. Aplikasi koperasi simpan pinjam dapat membantu petugas koperasi dalam membuat laporan keuangan yaitu laporan jurnal umum, laporan buku besar, laporan neraca saldo, dan laporan laba rugi.

RUJUKAN

Ifham, Ahmad.^[25] 2010. Buku Pintar Ekonomi Syariah.
Jakarta: PT Gramedia Pustaka Utama.

Ismail, Abdul Ghafar. 2016. BMT: Praktik dan Kasus.
Jakarta: PT RajaGrafindo Persada.

Pressman, Roger. 2012.^[30] **Rekayasa Perangkat Lunak
(Pendekatan Praktisi) Edisi 7**. Yogyakarta:
Andi.