

# RANCANG BANGUN COMPANY PROFILE BERBASIS WEB UNTUK EFISIENSI PENYAJIAN INFORMASI PADA SMA ANTARTIKA SIDOARJO

*by* Brian Nusual Karyana Murti

---

FILE	JURNAL_UPLOAD_-_11410100130.DOCX (3.02M)		
TIME SUBMITTED	15-JUL-2016 08:41AM	WORD COUNT	1429
SUBMISSION ID	689697847	CHARACTER COUNT	10517

## RANCANG BANGUN COMPANY PROFILE BERBASIS WEB UNTUK EFISIENSI PENYAJIAN INFORMASI PADA SMA ANTARTIKA SIDOARJO

Brian Nusual Karya<sup>1</sup> Murti<sup>1</sup> Bambang Hariadi<sup>2</sup> Rahayu Arya Shintawati<sup>3</sup>  
Program Studi/Jurusan Sistem Informasi  
Institut Bisnis Dan Informatika Stikom Surabaya  
Jl. Raya Kedung Baruk 98 Surabaya, 60298  
Email : 1) 11410100130@stikom.edu, 2) bambang@stikom.edu, 3) rahayu@stikom.edu

**Abstract:** This research aims to design and build a web-based Company Profile SMA Antartika Sidoarjo. This study uses the System Development Life Cycle (SDLC) with Waterfall models. This website has a frame which is divided into three parts: header that contains the logo SMA Antartika Sidoarjo and menus on the website, then the Content that contains company profile, school information, galleries, facilities and new student enrollment. The results of evaluation of the website Company Profile SMA Antartika Sidoarjo shows that website created by online PPDB feature can be a means of promotion to the general public and prospective new learners to find out information about the school/new student enrollment. Based on the findings of this study suggested adding E -Learning feature so that business processes and learning that takes place in SMA Antartika Sidoarjo can be better integrated and efficient.

**Keywords:** Company Profile, School Website, PPDB Online.

2  
SMA Antartika Sidoarjo merupakan Sekolah Menengah Tingkat Atas di bawah naungan Yayasan Pembina Pendidikan Wahyuhana Surabaya, dengan status terakreditasi A.

SMA Antartika Sidoarjo berlokasi di Jalan Siwalanpanji no. 6 Kelurahan Siwalanpanji kecamatan Buduran - Sidoarjo. Didirikan oleh Yayasan Pendidikan Wahyuhana pada tahun 1975. Lokasi Sekolah cukup strategis dan mudah dijangkau oleh kendaraan umum maupun pribadi, karena terletak dipinggir Jalan Raya Siwalanpanji Buduran, dan jarak ± 1,5 km dari pusat Kota Sidoarjo.

Gedung SMA Antartika Sidoarjo yang berlantai dua terdiri atas 38 kelas mampu menampung ± 2000 siswa. Hal ini cukup memadai untuk berlangsungnya proses belajar mengajar yang efektif sesuai dengan tuntutan kebutuhan masyarakat.

5  
*Company profile* adalah produk tulisan praktisi yang berisi gambaran umum perusahaan. Gambaran ini tidak sepenuhnya lengkap, detail dan mendalam. Perusahaan bisa memilih poin-poin apa saja yang ingin disampaikan secara terbuka kepada publiknya (Kriyantono, 2008)

Di era sekarang calon peserta didik baru lebih suka memilih sekolah melalui internet dan mengunjungi website sekolah tersebut, hal ini *Company Profile* mempunyai peran penting

sebagai sarana promosi bagi publik tentang jati diri sebuah sekolah tersebut sehingga sebuah web sekolah menjadi menarik. Website *Company Profile* SMA Antartika Sidoarjo sejak dibuat belum pernah melakukan evaluasi terhadap website yang dapat mempengaruhi calon peserta didik baru dalam memilih sekolah.

Menurut Kriyantono (2008) fungsi *Company profile* yaitu sebagai berikut:

1. Representasi perusahaan.
2. Bisa digunakan untuk melengkapi komunikasi lisan demi terciptanya *mutual understanding*.
3. Menghemat waktu transaksi.
4. Me<sup>6</sup> bangun identitas dan citra korporat.

Menurut Hidayat (2010) website adalah keseluruhan halaman-halaman web yang terdapat dalam sebuah domain yang mengandung informasi. Sebuah website biasanya dibangun atas banyak halaman web yang s<sup>4</sup> g berhubungan.

Desain Web adalah jenis desain grafis yang ditujukan untuk pengembangan dan styling obyek lingkungan informasi internet untuk menyediakan dengan fitur *high-end* dan kualitas estetika. Definisi yang ditawarkan memisahkan desain web dari pemrograman web, menekankan fitur fungsional dari sebuah situs web, serta desain posisi web sebagai desain grafis.

3

Warna adalah juga sesuatu yang berhubungan dengan emosi manusia dan dapat menimbulkan pengaruh psikologis. Adams (2006) menjelaskan beberapa sifat dan kesan yang ditimbulkan dengan warna, yaitu sebagai berikut:

1. Merah: hasrat, amarah, perhentian, perkelahian, cinta dan darah.
2. Kuning: kegembiraan, kecerdasan, peringatan, pengecut dan muda.
3. Hijau: kesuburan, uang, kesehatan, kesuksesan, pertumbuhan.
4. Putih: kesempurnaan, kesucian, pernikahan, bersih, kebaikan.
5. Biru: pengetahuan, nyaman, tenang, damai dan dingin.
6. Hitam: ketakutan, negatif, kematian, kejahatan, kerahasiaan.
7. Ungu: mewah, kebijaksanaan, kerohanian, imajinasi.
8. Jingga: kreativitas, kehidupan, unik, energi.
9. Abu-abu: netral, tidak berpihak, bimbang, ragu-ragu, samar.

Penelitian ini bertujuan merancang dan membangun website *Company Profile* yang baru pada SMA Antartika Sidoarjo dengan harapan dapat memperkenalkan profil sekolah kepada masyarakat luas dan para calon peserta didik baru untuk mengetahui informasi yang diharapkan.

## METODE

Penelitian ini menggunakan metode SDLC (*System Development Life Cycle*) dengan *waterfall* model digunakan dalam proses pembuatan *website company profile* SMA Antartika Sidoarjo.

Metode pengembangan sistem SDLC. Model air terjun (*waterfall*) sering juga disebut model sekuensial linier (*sequential linier*).

Menurut Pressman (2010)

7 ngungkapkan bahwa *Waterfall model* merupakan model yang paling banyak dipakai dalam *Software Engineering* (SE). Disebut dengan *waterfall* karena tahap demi tahap yang dilalui harus menunggu selesainya tahap sebelumnya dan berjalan berurutan.

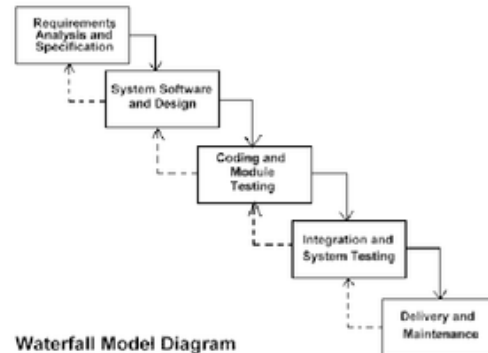

Waterfall Model Diagram

Gambar 1. *Waterfall Model*

## Planning

Rancangan perencanaan yang dilakukan dalam pembuatan *website* Company Profile SMA Antartika Sidoarjo ada 6 tahapan, yaitu:

1. Pengumpulan data, tahap ini melakukan untuk mengidentifikasi permasalahan yang ada pada SMA Antartika Sidoarjo dan mencari literatur yang mendukung.
2. Planning, tahap ini melakukan untuk menentukan ide dan konsep sebuah *website* Company Profile SMA Antartika Sidoarjo yang akan dibuat.
3. Analisis, tahap ini melakukan untuk menganalisis warna dan layout yang nanti akan dipakai berdasarkan teori yang mendukung.
4. Desain, tahap ini melakukan untuk membuat desain *website* Company Profile SMA Antartika sesuai dengan ide dan konsep yang dibuat.
5. Implementasi, tahap ini akan melakukan pengkodean *website* Company Profile SMA Antartika Sidoarjo sesuai dengan rancangan yang dibuat dengan menggunakan PHP dan MySQL.

## Analisis

Pada tahap ini melakukan analisa terhadap *website* kompetitor. Kegiatan ini meliputi proses analisa pada salah satu *website* yang baik dan kelebihan yang dimiliki oleh kompetitor yang dapat diimplementasikan pada *website* SMA Antartika Sidoarjo.

Setelah melakukan analisa terhadap *website* yang telah ada di publik, maka gambaran dari *website* Company Profile SMA Antartika Sidoarjo ini adalah:

Desain *website* menampilkan warna yang khas sesuai identitas sekolah dan memiliki konten layaknya *website* sekolah seperti *Company Profile*, galeri, fasilitas, informasi sekolah, kesiswaan dan pendaftaran siswa baru.

**Design**

*Context diagram* merupakan level tertinggi dari *Diagram Flow Data (DFD)* yang menggambarkan tentang keseluruhan sistem/aliran data. Gambar 2. berikut adalah *Context Diagram* dari pembuatan *website Company Profile SMA Antartika Sidoarjo*.

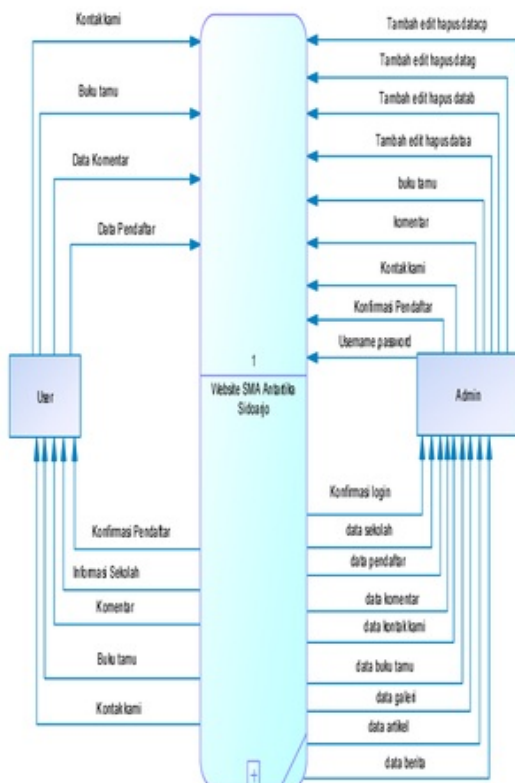

Gambar 2. *Context Diagram*

*Data Flow Diagram* merupakan suatu diagram yang menggunakan notasi-notasi untuk menggambarkan arus dari data pada suatu sistem. *Context Diagram* yang telah dibuat tadi otomatis akan menjadi proses utama yang membangun *dfd level 0 website Company Profile*. Dimana proses tersebut berinteraksi dengan entitas bagian user dan admin.

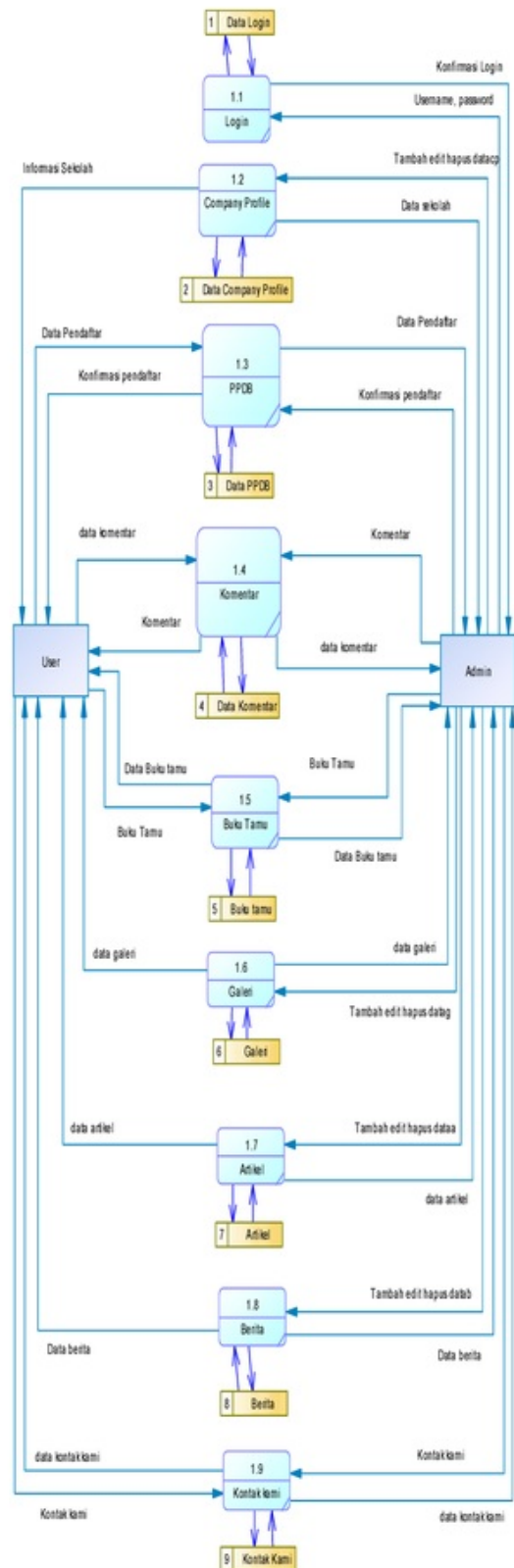

Gambar 3. *Data Flow Diagram*

**HASIL DAN PEMBAHASAN**

Form login dibawah adalah halaman login admin sebelum masuk kedalam halaman administrator, data user admin sudah ditentukan di dalam dalam database, user hanya memasukkan nama user dan password yang telah ditentukan.



Gambar 4. Form Login

Pada gambar 5. merupakan tampilan halaman administrator dari website *Company Profile* SMA Antartika Sidoarjo. Terdapat menu profil sekolah berfungsi mengisi data sekolah, berita berfungsi mengisi berita, PPDB berfungsi mengelola pendaftaran siswa baru, setting web, setting layout dan statistik pengunjung yang berfungsi memantau statistik pengunjung.

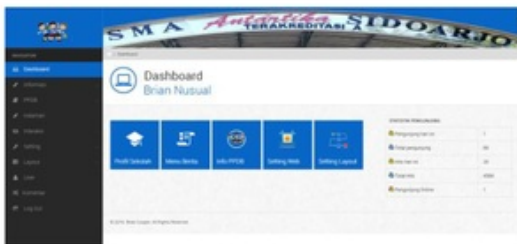

Gambar 5. Form admin

Pada gambar 6. Dan 7. Merupakan tampilan halaman utama dari website *Company Profile* SMA Antartika Sidoarjo. Didalam nya terdapat *content* yang berisi sekilas info, *slider* berita, galeri foto, agenda, pengumuman, video dan artikel. Lalu pada *sidebar* berisi *tag cloud*, agenda, facebook *fanpage*, dan *banner*.



Gambar 6. Form Home



Gambar 7. Form Home Lanjutan

Pada gambar 8. Merupakan tampilan halaman *Profile* dari website *Company Profile* SMA Antartika Sidoarjo. Didalam nya terdapat *content* yang berisi profile, visi misi, struktur organisasi dan fasilitas. Lalu pada *sidebar* berisi *tag cloud*, agenda, facebook *fanpage*, dan *banner*.



Gambar 8. Form Profile

Pada gambar 9. Merupakan tampilan form PPDB dari website *Company Profile* SMA Antartika Sidoarjo. *User* mengisi form yang disediakan lalu tekan tombol daftar *user* akan menerima form yang telah diisi dengan bentuk pdf

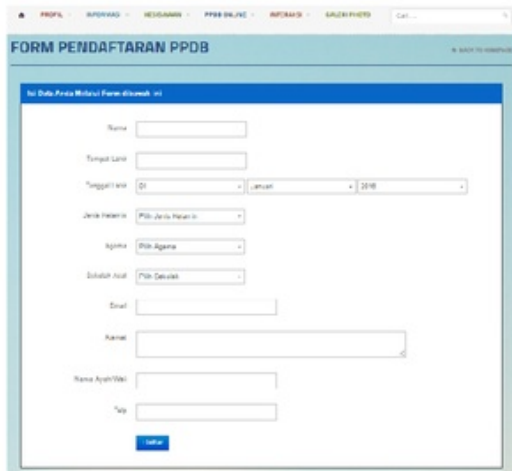

Gambar 9. Form PPDB

Pada gambar 10. Merupakan tampilan hasil seleksi PPDB dari website *Company Profile* SMA Antartika Sidoarjo. Didalam nya berisi no pendaftaran, nama siswa alamat dan keterangan diterima atau ditolak.

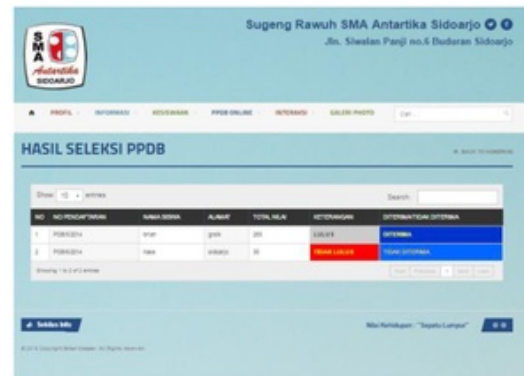

Gambar 10. Form Hasil Seleksi

Pada gambar 11. Merupakan tampilan kontak dari website *Company Profile* SMA Antartika Sidoarjo. Didalam nya terdapat *content* yang berisi no telephone, *email*, peta SMA Antartika sidoarjo dan form pesan yang berfungsi menghubungi admin website.

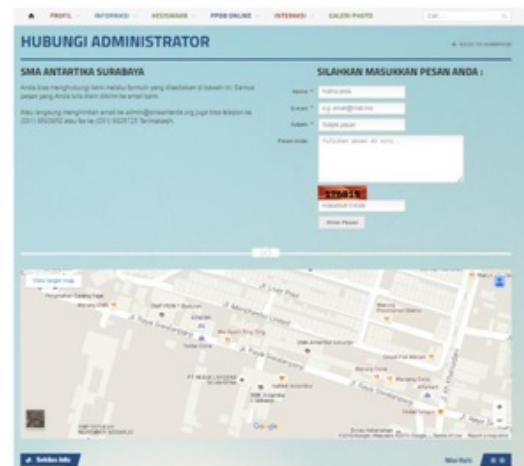

Gambar 11. Form Kontak

Pada gambar 12. Merupakan tampilan halaman galeri foto dari website *Company Profile* SMA Antartika Sidoarjo. Didalam nya terdapat *content* yang foto-foto kegiatan apa saja yang ada di SMA Antartika Sidoarjo.



Gambar 12. Form Galeri

### SIMPULAN

Hasil evaluasi terhadap website Company Profile SMA Antartika Siodarjo menunjukkan bahwa website yang dibuat dengan fitur PPDB online dapat menjadi sarana promosi kepada masyarakat luas dan calon peserta didik baru untuk mengetahui informasi tentang sekolah/pendaftaran siswa baru.

Berdasarkan hasil temuan penelitian ini disarankan untuk menambah fitur *E-Learning* agar proses bisnis dan pembelajaran yang terjadi di SMA Antartika Sidoarjo dapat terintegrasi menjadi lebih baik dan efisien.

### RUJUKAN

- Adams, S. (2006). *Logo Design Workbook*. Rockport Publishers.
- Hidayat, R. (2010). *Cara Praktis Membangun Website Gratis*. Jakarta: Gramedia.
- Kriyantono, R. (2008). *Teknik Praktis Riset Komunikasi*. Jakarta: Kencana Prenada Media Group.
- Pressman. (2010). *Software Engineering : a practitioner's approach*. New York: McGraw-Hill.

# RANCANG BANGUN COMPANY PROFILE BERBASIS WEB UNTUK EFISIENSI PENYAJIAN INFORMASI PADA SMA ANTARTIKA SIDOARJO

## ORIGINALITY REPORT

26%

SIMILARITY INDEX

22%

INTERNET SOURCES

0%

PUBLICATIONS

11%

STUDENT PAPERS

## PRIMARY SOURCES

1	Submitted to STIKOM Surabaya Student Paper	7%
2	<a href="http://www.smaantarda.org">www.smaantarda.org</a> Internet Source	6%
3	<a href="http://elib.unikom.ac.id">elib.unikom.ac.id</a> Internet Source	5%
4	<a href="http://prahastajaly.wordpress.com">prahastajaly.wordpress.com</a> Internet Source	3%
5	<a href="http://www.amikhb.ac.id">www.amikhb.ac.id</a> Internet Source	2%
6	<a href="http://ehnanda.blogspot.com">ehnanda.blogspot.com</a> Internet Source	2%
7	<a href="http://id.scribd.com">id.scribd.com</a> Internet Source	2%

EXCLUDE QUOTES OFF

EXCLUDE MATCHES OFF

EXCLUDE ON

## BIBLIOGRAPHY